

# **БЮДЖЕТНЫЙ УЧЕТ И ОТЧЕТНОСТЬ**

В ВОПРОСАХ И ОТВЕТАХ

Издается  
ежемесячно  
с 2011 года

Журнал для бухгалтеров бюджетных, казенных и автономных учреждений

## **МедиакиТ-2023**

[e.budzhetvo.ru](http://e.budzhetvo.ru)

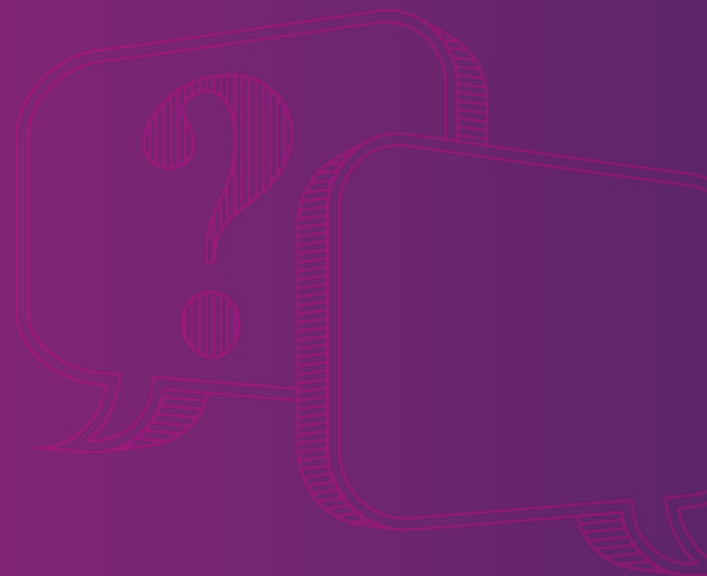

# БЮДЖЕТНЫЙ УЧЕТ И ОТЧЕТНОСТЬ

В ВОПРОСАХ И ОТВЕТАХ

МЕДИАКИТ-2023

О ЖУРНАЛЕ

Журнал «Бюджетный учет и отчетность в вопросах и ответах» – это готовые решения для бухгалтера бюджетного, автономного, казенного учреждения в формате «вопрос-ответ».

В каждом номере журнала Вас ждут **более 70 ответов на вопросы**. А это почти **1000 решенных задач в год**. Эксперты дают разъяснения по вопросам учета, отчетности, применения бюджетной классификации, налогообложения, оплаты труда, контроля, планирования, а также рассматривают частные ситуации бухгалтеров госучреждений. Ответы содержат практические примеры, проводки и ссылки на нормативно-правовые документы.

## ПАРАМЕТРЫ ИЗДАНИЯ

Тираж: 5000

География тиража: вся Россия

Периодичность: один раз в месяц

Формат печатной версии: 170 x 250

Объем: 80 полос

Цветность: обложки – полноцвет, внутри – ч/б

Электронная версия: [e.budzhetvo.ru](http://e.budzhetvo.ru)

Издатель: «Актион-МЦФЭР»

Распространяется по всем регионам России по подписке

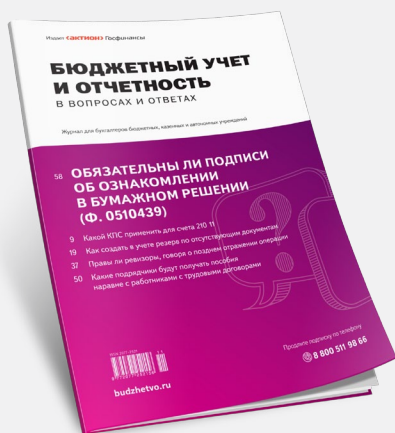

# БЮДЖЕТНЫЙ УЧЕТ И ОТЧЕТНОСТЬ

В ВОПРОСАХ И ОТВЕТАХ

## МЕДИАКИТ-2023

## ГЕОГРАФИЯ РАСПРОСТРАНЕНИЯ

- Адыгея
- Алтайский край
- Амурская область
- Архангельская область
- Астраханская область
- Башкортостан
- Белгородская область
- Брянская область
- Бурятия
- Владимирская область
- Волгоградская область
- Вологодская область
- Воронежская область
- Дагестан
- Еврейская АО
- Забайкальский край
- Ивановская область
- Ингушетия
- Иркутская область
- Кабардино-Балкария
- Калининградская область
- Калмыкия
- Калужская область
- Камчатка
- Карачаево-Черкесия
- Карелия
- Кемеровская область
- Кировская область
- Коми
- Костромская область
- Краснодарский край
- Красноярский край
- Крым
- Курганская область
- Курская область
- Ленинградская область
- Липецкая область
- Магаданская область
- Марий Эл
- Мордовия
- Москва
- Московская область
- Мурманская область
- Ненецкий автономный округ
- Нижегородская область
- Новгородская область
- Новосибирская область
- Омская область
- Оренбургская область
- Орловская область
- Пензенская область
- Пермский край
- Приморский край

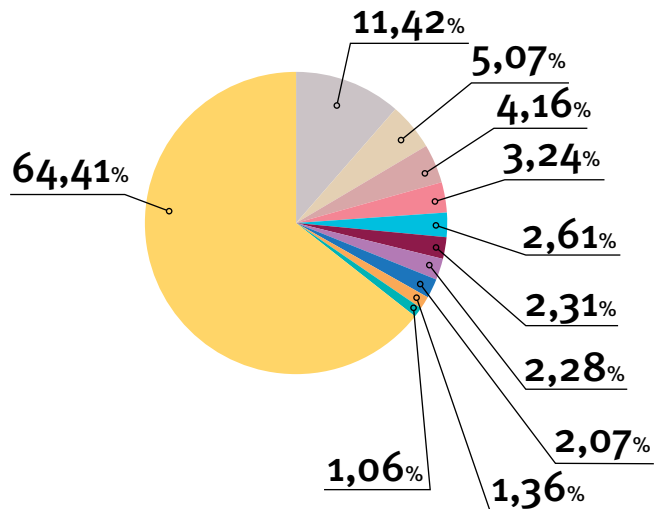

- Москва
- Московская область
- Санкт-Петербург
- Свердловская область
- Нижегородская область
- Новосибирская область
- Краснодарский край
- Челябинская область
- Республика Башкортостан
- Республика Татарстан
- Остальная Россия

- Псковская область
- Ростовская область
- Рязанская область
- Самарская область
- Санкт-Петербург
- Саратовская область
- Сахалинская область
- Свердловская область
- Севастополь
- Северная Осетия
- Смоленская область
- Ставропольский край
- Таймыр
- Тамбовская область
- Татарстан
- Тверская область
- Томская область
- Тульская область
- Тыва
- Тюменская область
- Удмуртия
- Ульяновская область
- Хабаровский край
- Хакасия
- Ханты-Мансийский автономный округ – Югра
- Челябинская область
- Чеченская Республика
- Читинская область
- Чувашская Республика
- Якутия (Саха)
- Ямало-Ненецкий автономный округ
- Ярославская область

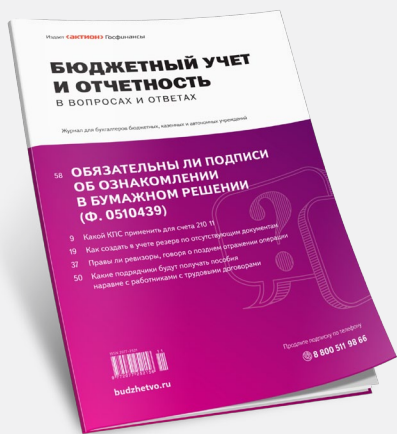

# БЮДЖЕТНЫЙ УЧЕТ И ОТЧЕТНОСТЬ

В ВОПРОСАХ И ОТВЕТАХ

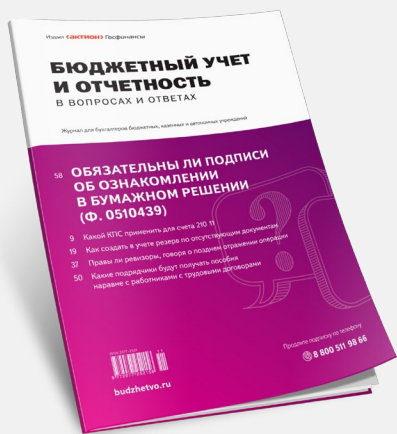

## МЕДИАКИТ-2023

## ПОРТРЕТ ЧИТАТЕЛЯ

Структура аудитории по региону

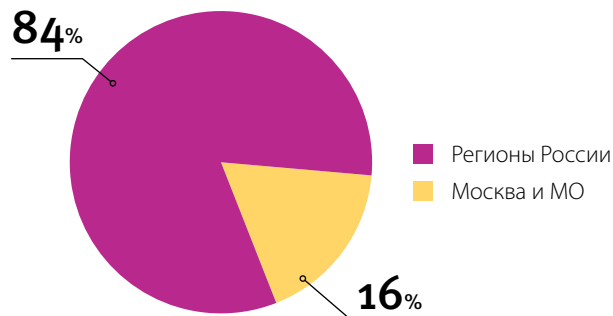

Структура аудитории по полу

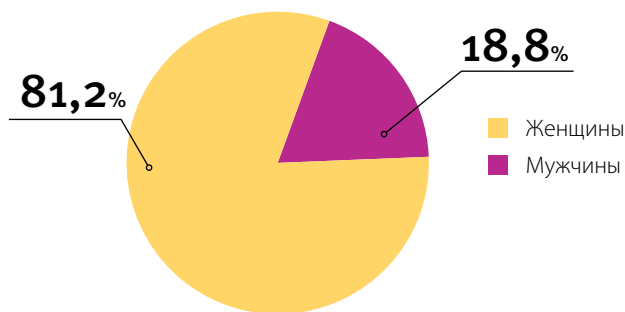

Структура аудитории по возрасту

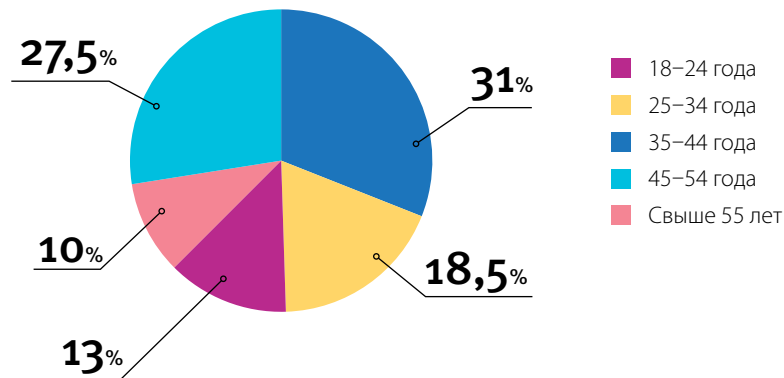

Средний возраст читателя: 35–44 года

Пол: женский

Образование: высшее специальное

Должностной статус: главные бухгалтеры, рядовые бухгалтеры, бухгалтеры зарплатного участка, экономисты бюджетных учреждений и органов государственной власти, аудиторы, сотрудники казначейства и контролирующих служб

# БЮДЖЕТНЫЙ УЧЕТ И ОТЧЕТНОСТЬ

В ВОПРОСАХ И ОТВЕТАХ

МЕДИАКИТ-2023

## ГРАФИК ВЫХОДА ЖУРНАЛА В 2023 ГОДУ

№ ЖУРНАЛА	ДАТА ПОДАЧИ ЗАЯВКИ	ДАТА СДАЧИ МАКЕТОВ	ПОДПИСАНИЕ В ПЕЧАТЬ	ПОЛУЧЕНИЕ ТИРАЖА 10.00	ПОЛУЧЕНИЕ ТИРАЖА В СЛУЧАЕ П/Э УПАКОВКИ 10.00
1	20.12.2022	22.12.2022	27.12.2022	10.01.2023	10.01.2023
2	23.01.2023	25.01.2023	30.01.2023	09.02.2023	10.02.2023
3	17.02.2023	20.02.2023	27.02.2023	10.03.2023	10.03.2023
4	24.03.2023	27.03.2023	30.03.2023	11.04.2023	12.04.2023
5	21.04.2023	24.04.2023	27.04.2023	12.05.2023	12.05.2023
6	22.05.2023	23.05.2023	26.05.2023	07.06.2023	08.06.2023
7	16.06.2023	20.06.2023	23.06.2023	05.07.2023	06.07.2023
8	21.07.2023	25.07.2023	28.07.2023	09.08.2023	10.08.2023
9	21.08.2023	25.08.2023	30.08.2023	12.09.2023	13.09.2023
10	21.09.2023	25.09.2023	28.09.2023	10.10.2023	11.10.2023
11	20.10.2023	24.10.2023	27.10.2023	09.11.2023	10.11.2023
12	20.11.2023	24.11.2023	29.11.2023	12.12.2023	12.12.2023
1_2024	18.12.2023	20.12.2023	25.12.2023	12.01.2024	12.01.2024



# БЮДЖЕТНЫЙ УЧЕТ И ОТЧЕТНОСТЬ

В ВОПРОСАХ И ОТВЕТАХ

МЕДИАКИТ-2023

## ТАРИФЫ НА РАЗМЕЩЕНИЕ МОДУЛЬНОЙ РЕКЛАМЫ

Модуль	Размер	Тариф (руб.)*
ОБЛОЖКИ		
4-я	170 x 250	39 200
3-я	170 x 250	29 400
2-я	170 x 250	34 300
ВНУТРЕННИЙ БЛОК, ч/б		
1/1	170 x 250	19 600
1/2	148 x 96	14 000
1/4	148 x 38	9800

\* Цены указаны без учета НДС (20%).



# БЮДЖЕТНЫЙ УЧЕТ И ОТЧЕТНОСТЬ

В ВОПРОСАХ И ОТВЕТАХ

МЕДИАКИТ-2023

## ВОЗМОЖНЫЕ ФОРМАТЫ РАЗМЕЩЕНИЯ РЕКЛАМНЫХ МАТЕРИАЛОВ

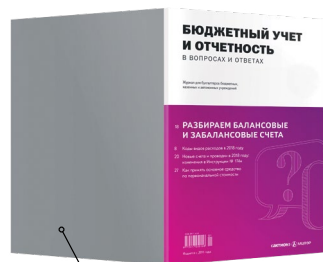

**4-я обложка**

170 × 250 мм  
39 200 руб.

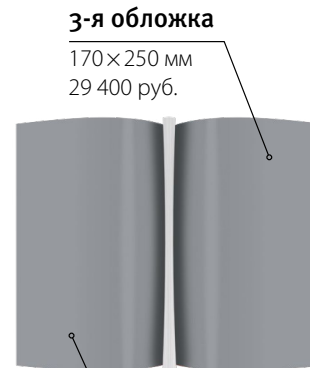

**3-я обложка**

170 × 250 мм  
29 400 руб.

**2-я обложка**

170 × 250 мм  
34 300 руб.

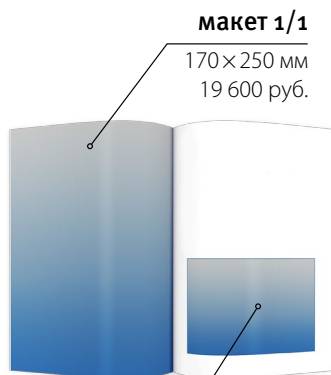

**макет 1/1**

170 × 250 мм  
19 600 руб.

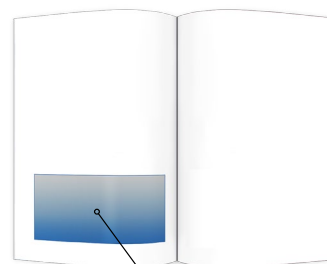

**макет 1/4**

148 × 38 мм  
9 800 руб.

**макет 1/2**

148 × 96 мм  
14 000 руб.



### Носитель

Файлы принимаются по электронной почте или через файлообменник (по согласованию с менеджером).

Наличие PDF (JPG) для контроля обязательно.

### Геометрические параметры макета

Обрезной формат 170 × 250 мм, дообрезной формат 180 × 260 мм.

Полосная реклама и модули навывлет должны иметь расстояние от обреза до значимых элементов 12 мм (минимальное значение 7 мм!), а также вылеты по 5 мм с каждой стороны.

### Векторная графика

Формат: Adobe Illustrator (eps, ai) версии не выше CS5.

Содержание: цветовая модель CMYK, шрифты в кривых, слои сведены, растровая графика должна быть внедрена в файл в модели CMYK и иметь разрешение 300 dpi.

### Растровая графика

Формат: Adobe Photoshop (tiff, psd).

Содержание: цветовая модель CMYK, разрешение 300 dpi, дополнительные обтравочные контуры и alpha-каналы отсутствуют, слои с текстом отрастрированы.

### Типография не несет ответственности за качество, если:

- заказчик отказывается исправить обнаруженные ошибки;
- макет не соответствует сданным файлам;
- использованы линии толщиной менее 0.1 pt;
- установлен Overprint на CMYK или Pantone плашке, линии и текст;
- использованы True type шрифты.





**Отдел рекламы**

Адрес: ООО «АКТИОН-РЕКЛАМА»,  
123022, г. Москва, 1-й Земельный переулок, д 1

Телефоны: **+7 (495) 660-17-18, +7 (495) 730-55-14**

Сайт: **[action-reklama.ru](http://action-reklama.ru)**

E-mail: **[reklama@action-media.ru](mailto:reklama@action-media.ru)**

